

**Ванна моповая**

типа Вмоп, ВмопБ  
серия «Профи»

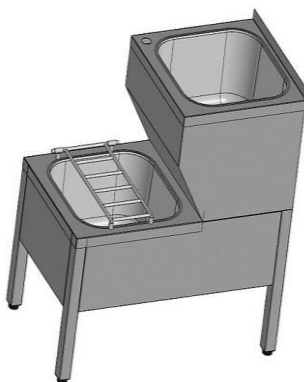

**ПАСПОРТ**

(инструкция по эксплуатации)

**ЕАС**

## 1. Назначение

Ванна моповая предназначена для уборочного инвентаря на предприятиях общественного питания и торговли.

ООО «Рест Металл» выпускает несколько модификаций ванн моповых:

- Вмоп (ванна моповая) – не имеет борта;
- ВмопБ (ванна моповая) - имеет борт.

## 2. Техническое описание

Ванна моповая типа Вмоп, ВмопБ имеет неразборный каркас из нержавеющей профильной трубы 40\*40 AISI 430 (304). Представляет собой двухуровневую конструкцию, на каждом уровне располагается цельнотянутая емкость, изготовленная из нержавеющей стали AISI 304. На нижнем уровне располагается решетка из прутка AISI 304 диаметром не менее 6 мм.

Ванны моповые могут быть с бортом и без борта. Ножки ванн имеют регулируемые по высоте опоры, позволяющие компенсировать неровности пола.

Изделие поставляется в сборе в упаковочной пленке.

ООО «Рест Металл» постоянно расширяет и совершенствует ассортимент выпускаемой продукции, поэтому реальный комплект, внешний вид и технические характеристики изделия могут отличаться от указанных в данном паспорте без ухудшения потребительских свойств. Допускается отклонение в габаритных размерах  $\pm 10$ мм.

## 3. Технические характеристики

Ванны моповые выпускаются со следующими техническими характеристиками, приведенными в таблице 1.

Таблица 1

Наименование	Д	Ш	В	Габариты емкости 1	Габариты емкости 2
Вмоп, ВмопБ	810	500	870	325*265*150	400*400*250
	810	500	870	350*400*200	350*400*200

ООО «Рест Металл» может выпускать ванны моповые с другими габаритными размерами по спецзаказу.

## 4. Условия эксплуатации

**- Запрещается обрабатывать изделия из нержавеющей стали химическими препаратами, содержащими кислоты, хлор и щелочные соединения. При обработке вышеуказанными соединениями производитель ответственность по гарантии не несет;**

- Необходимо исключать прямое воздействие атмосферных осадков;

- Не использовать металлические терки и губки с абразивом для ухода за изделием;

- Избегать непосредственного длительного контакта деталей из нержавеющей стали с ржавыми предметами и изделиями из ржавеющего металла;

- Рекомендуется производить очистку нержавеющей поверхностей не реже 1-2 раз в неделю с применением средств для очистки и полировки нержавеющей стали.

#### 5. Хранение и транспортировка

Хранение ванны моповой должно осуществляться в транспортной упаковке предприятия изготовителя по группе условий хранения 4 по ГОСТ 15150.

Срок хранения не более 6 месяцев.

При сроке хранения свыше 6 месяцев владелец ванны обязан произвести переконсервацию изделия по ГОСТ 9.014.

Упакованную ванну моповую допускается транспортировать всеми видами транспорта в соответствии с правилами перевозки грузов, действующими на данном виде транспорта.

Погрузка и разгрузка ванны моповой из транспортных средств должна производиться осторожно, не допуская ударов и толчков.

#### 6. Сведения об утилизации

При подготовке и отправке ванны моповой на утилизацию необходимо разобрать и рассортировать составные части ванны по материалам, из которых они изготовлены.

#### 7. Гарантии изготовителя

Гарантийный срок эксплуатации ванны моповой составляет 6 месяцев со дня продажи.

Гарантийный срок хранения 6 месяцев со дня изготовления.

В течение гарантийного срока предприятие-изготовитель гарантирует безвозмездное устранение выявленных дефектов изготовления и замену вышедших из строя составных частей изделия, произошедших не по вине потребителя, при соблюдении потребителем условий транспортирования, хранения и эксплуатации.

Гарантия не распространяется на дефекты, возникшие по вине потребителя в результате нарушения правил перевозки и эксплуатации оборудования.

Гарантия не распространяется на случаи, когда ванна моповая вышла из строя по вине потребителя в результате несоблюдения требований, указанных в паспорте.

Рекламации предприятию-изготовителю предъявляются потребителем в порядке и сроки, предусмотренные действующим законодательством. Срок службы изделия – 5 лет.

#### 8. Комплект поставки

1	Ванна моповая в сборе	1
2	Паспорт (Инструкция по эксплуатации)	1
3	Упаковка	1

9. Сведения о приемке

Ванна моповая Вмоп \_\_\_\_\_, ВмопБ \_\_\_\_\_, изготовленная на ООО «Рест Металл» соответствует ТУ 31.09.11-002-2312279658-2019 и признана годной для эксплуатации.

Дата выпуска \_\_\_\_\_

10. Сведения об упаковке

Ванна моповая Вмоп \_\_\_\_\_, ВмопБ \_\_\_\_\_, упакована на ООО «Рест Металл» согласно требованиям, предусмотренным конструкторской документацией.

Дата упаковки \_\_\_\_\_

Упаковку произвел \_\_\_\_\_

(подпись)

ООО «Рест Металл»  
350075, Краснодарский край, г. Краснодар,  
4-й Тихорецкий пр-д, дом 3/1  
т/ф: 8 (861) 200-27-16; 8 (800) 200-80-45  
[mailbox@rest-metal.ru](mailto:mailbox@rest-metal.ru)      <https://rest-metal.ru>