

Стеллаж для сушки посуды

типа СКТ 2/4, СКС 2/4, СКТС 2/4
серия «Стандарт», «Стандарт+», «Профи»

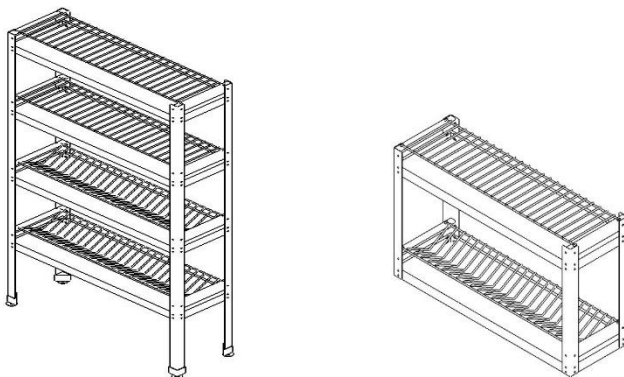

ПАСПОРТ

(инструкция по сборке и эксплуатации)

ЕАС

1. Назначение

Стеллаж для сушки посуды предназначен для размещения, хранения и сушки в естественных условиях тарелок и стаканов.

ООО «Рест Металл» выпускает несколько модификаций стеллажей для сушки посуды:

- СКТ 2/4 (стеллаж для сушки тарелок) – имеет 2(4) уровня под сушки;
- СКС 2/4 (стеллаж для сушки стаканов) - имеет 2(4) уровня под сушки;
- СКТС 2/4 (стеллаж для сушки тарелок и стаканов) - имеет 2(4) уровня под сушки.

2. Техническое описание

Стеллажи для сушки посуды СКТ 2/4, СКС 2/4, СКТС 2/4 имеют разборный или сварной каркас. Каркас изготовлен из оцинкованной или нержавеющей стали, в том числе, может быть произведен из профильной трубы 25*25 AISI 430 (304). К каркасу крепятся поддоны, выполненные из нержавеющей стали AISI 430 (304) и сушки. Сушки могут быть нержавеющей из стали AISI 304, хромированные или крашенные.

Ножки стеллажей для сушки СКТ4, СКС4, СКТС4 имеют регулируемые по высоте опоры, позволяющие компенсировать неровности пола.

Разборные изделия поставляются в удобной упаковке, что облегчает их транспортировку и хранение.

Сварные изделия поставляются в сборе в упаковочной пленке.

ООО «Рест Металл» постоянно расширяет и совершенствует ассортимент выпускаемой продукции, поэтому реальный комплект, внешний вид и технические характеристики изделия могут отличаться от указанных в данном паспорте без ухудшения потребительских свойств. Допускается отклонение в габаритных размерах ± 10 мм

3. Технические характеристики

Стеллажи для сушки посуды выпускаются со следующими техническими характеристиками, приведенными в таблице 1.

Таблица 1

Наименование	Д	Ш	В
СКТ 2, СКС 2, СКТС 2	870	280	550
СКТ 4, СКС 4, СКТС 4			1600

ООО «Рест Металл» может выпускать стеллажи для сушки посуды с другими габаритными размерами и количеством уровней под сушку по спецзаказу.

4. Инструкция по сборке

Схема сборки стеллажей для сушки посуды серии «Стандарт», «Стандарт+»

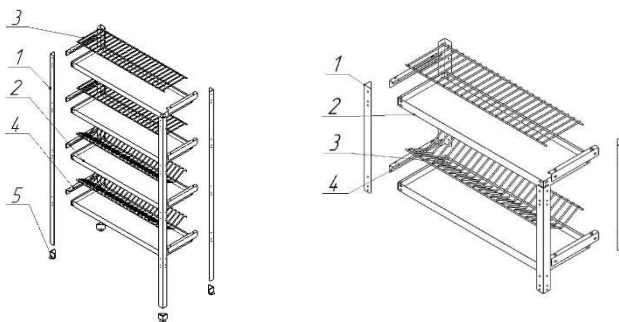

1. На ноги (поз. 1) установить регулируемые опоры (поз. 5) (для СКТ4, СКС4, СКТС4);
2. Установить поддоны (поз. 2) на стойках (наживить). Закрепить болтовыми соединениями;
3. Прикрепить кронштейны сушки (поз. 4) к опорам (поз. 1) при помощи болтов, гаек и шайб;
4. Поставить стеллаж для сушки посуды вертикально, выровнять и затянуть все болты;
5. Установить сушки (поз. 3) в пазы кронштейнов для сушки (поз. 4);
6. Поставить стеллаж для сушки посуды в сборе на предусмотренное место. Для стеллажей СКТ4, СКС4, СКТС4 регулировочными опорами установить горизонтальное положение стеллажа.

5. Условия эксплуатации

- **Запрещается обрабатывать изделия из нержавеющей стали химическими препаратами, содержащими кислоты, хлор и щелочные соединения. При обработке вышеуказанными соединениями производитель ответственность по гарантии не несет;**

- Необходимо исключить прямое воздействие атмосферных осадков;
- Не использовать металлические терки и губки с абразивом для ухода за изделием;
- Избегать непосредственного длительного контакта деталей из нержавеющей стали с ржавыми предметами и изделиями из ржавеющего металла;
- Рекомендуется производить очистку нержавеющей поверхностей не реже 1-2 раз в неделю с применением средств для очистки и полировки нержавеющей стали.

6. Хранение и транспортировка

Хранение стеллажа для сушки посуды должно осуществляться в транспортной упаковке предприятия изготовителя по группе условий хранения 4 по ГОСТ 15150.

Срок хранения не более 6 месяцев.

При сроке хранения свыше 6 месяцев владелец стеллажа обязан произвести переконсервацию изделия по ГОСТ 9.014.

Упакованный стеллаж допускается транспортировать всеми видами транспорта в соответствии с правилами перевозки грузов, действующими на данном виде транспорта.

Погрузка и разгрузка стеллажа из транспортных средств должна производиться осторожно, не допуская ударов и толчков.

7. Сведения об утилизации

При подготовке и отправке стеллажа на утилизацию необходимо разобрать и рассортировать составные части стеллажа по материалам, из которых они изготовлены.

8. Гарантии изготовителя

Гарантийный срок эксплуатации стеллажа для сушки посуды составляет 6 месяцев со дня продажи.

Гарантийный срок хранения 6 месяцев со дня изготовления.

В течение гарантийного срока предприятие-изготовитель гарантирует безвозмездное устранение выявленных дефектов изготовления и замену вышедших из строя составных частей изделия, произошедших не по вине потребителя, при соблюдении потребителем условий транспортирования, хранения и эксплуатации.

Гарантия не распространяется на дефекты, возникшие по вине потребителя в результате нарушения правил перевозки и эксплуатации оборудования.

Гарантия не распространяется на случаи, когда стеллаж вышел из строя по вине потребителя в результате несоблюдения требований, указанных в паспорте.

Рекламации предприятию-изготовителю предъявляются потребителем в порядке и сроки, предусмотренные действующим законодательством. Срок службы изделия – 5 лет.

9. Комплект поставки

Комплект поставки для серий «Стандарт» и «Стандарт+».

1	Поддон	2(4)*
2	Опора (уголок)	4
3	Регулируемая опора	4
4	Сушка	2(4)*
5	Кронштейн сушки	4(8)*
6	Болт М6	48(96)*
7	Гайка М6	48(96)*
8	Шайба М6	48(96)*
9	Паспорт (Инструкция по сборке)	1
10	Упаковка	1(2)*

*- указано для СКТ4, СКС4, СКТС4

Комплект поставки серии «Профи».

1	Стеллаж для сушки посуды	1
2	Паспорт (Инструкция по сборке и эксплуатации)	1
3	Упаковка	1

10. Сведения о приемке

Стеллаж для сушки посуды СКТ _____, СКС _____, СКТС _____, изготовленный на ООО «Рест Металл» соответствует ТУ 31.09.11-002-2312279658-2019 и признан годным для эксплуатации.

Дата выпуска _____

11. Сведения об упаковке

Стеллаж для сушки посуды СКТ _____, СКС _____, СКТС _____, упакован на ООО «Рест Металл» согласно требованиям, предусмотренным конструкторской документацией.

Дата упаковки _____

Упаковку произвел _____

(подпись)

ООО «Рест Металл»
350075, Краснодарский край, г. Краснодар,
4-й Тихорецкий пр-д, дом 3/1
т/ф: 8 (861) 200-27-16; 8 (800) 200-80-45
<mailto:mailbox@rest-metal.ru> <https://rest-metal.ru>